

ZÁRUČNÝ LIST

VÝROBOK:	
TYP:	HCM500 140L/230V HCM550 160L/230V
ČÍSLO VÝROBKU:	
RAZÍTKO A PODPIS PRODAJCU:	
DÁTUM PRODAJE:	

Záručný list je preukázaním práva zákazníka ve zmyslu §248 občianskeho zákoníku. Patrí k predávanému výrobku zodpovedajúceho čísla ako príslušenstva. Vo vlastnom záujmu ho preto starostlivo uschovajte. Pri každej reklamácií je treba tento záručný list predložiť opravovni. Škody z prirodzeného opotrebenia, preťaženia, neodborného zachádzania sú vyňaté zo záruky.

CZ

PŘEKLAD PŮVODNÍHO NÁVODU K POUŽITÍ

HCM500 140L/230V - 109025/109026

HCM550 160L/230V - 109031/109032



EN IEC 55014-1:2021
EN IEC 61000-3-2:2019+A1
EN 61000-3-3:2013+A1+A2
EN IEC 55014-2:2021

PREPRAVA

Před dopravou odpojte miešačku od napájania. Miešačka nei je určená k transportu po ceste alebo k ťahaníu. Miašačku je nutné prevázat' na vozidle či prívесе. Ručne ju možno presúvat' iba na stavbe.

ČISTENIE, SKLADOVANIE, ÚDRŽBA, OPRAVY

Dodržovaním nižšie uvedených pokynov k skladovanie predĺžite životnosť miešačky a zaistíte jej bezproblémový chod v budúcnosti.

Čistenie: pred čistením vždy miešačku vypnite a odpojte od napájania. Čistenie vodou je zakázané pokiaľ nie je veko motoru na svojom mieste. Nevystavujte kryt motoru (motor), vypínač a ventilačné zariadenie priamemu zásahu prúdom vody. Čistenie miešačky provádajte po každom použití. Vnútro bubnu miešačky vyčistíte pomocou škrabky a drôtenej kefy a vypláchnite ho prúdom vody. Ihneď odstráňte všetky zbytky cementu alebo malty z korunových ozubených kolies.

Skladovanie: miešačku uchovávajte na suchom, vetranom mieste. Pokiaľ miešačku nebudete v najbližšej dobe používať, mali by ste uvoľniť hnací pás (remeň motoru). Ak chcete pás uvoľniť, uvoľnite pripojovaciu skrutku držiacu kryt motoru približne o 2 cm smerom dohora. Pri uvoľňovaní pásu dbajte na to, aby ste kryt motoru nezdvihli priveľmi smerom dohora a aby pás nespadol. Ak chcete pás upevniť, postupujte opačne. Uvoľnite pripojovaciu skrutku držiacu kryt motoru. Zatlacíte silnejšie a zasuňte kryt motoru smerom dolú. Pritiahnite skrutky. Skontrolujte, či sa bubon miešačky otáča pevne. Pokiaľ tomu tak nei je, nei je pás dostatočne pritiahnúty. Ak sa bubon miešačky otáča ľahko pás spadol z remenice. V takomto prípade dajte dolú veko krytu a umiestnite pás späť na jeho miesto. Skontrolujte, či je pás správne umiestnený na hriadelí motoru. V opačnom prípade pás znovu spadne z remenice a môže prísť k jeho poškodeniu.

Údržba: miešačka bola navrhnutá a vyrobená tak, aby nevyžadovala žiadnu zvláštnu údržbu. Dbate na dodržiavanie bezpečnostných pokynov pre prevoz, používanie a skladovanie. Skontrolujte, či sa bubon miešačky otáča pomaly. Skontrolujte, či sú skrutky správne pritiahnuté.

Opravy: pred zahájením akýchkoľvek opráv vždy vypnite miešačku odpojením zástrčky. Behom opravy miešačku nikdy nezapínajte. Pokiaľ je behom opravy nutné odebrať alebo vypnúť niektoré bezpečnostné zariadenia, musia byť tieto zariadenia po dokončení opravy znovu pripojené. Elektrické časti môže opravovať iba výrobca alebo oprávnený technik. Používajte iba originálne náhradné diely.

PROBLÉM	MOŽNÁ PRÍČINA	RIEŠENIE
Motor nemožno spustiť	Nefunguje napájanie. Chydné káble. Termostat nie je pripojený. Ventilačné zariadenie je blokovávané alebo je jeho výkon výrazne znížený. Cudzie teleso v hnacom zariadení alebo je v hnacie zariadenie mechanicky poškodené.	Skontrolujte poistky. Skontrolujte vy alebo elektrikár káble. Nechajte motor vychladnúť. Skontrolujte ventilačné zariadenie (či nei je blokovávané alebo poškodené).
Motor sa spustí, ale bubon miešačky sa nezačne otáčať	Korunové ozubené koleso je zablokované. Remeň nie je dostatočne utiahnutý. Remeň je prasknutý. Elastický čap na malom korunovom ozubenom kolese je zlomený. Kondenzátor je chybný.	Vypnite miešačku. Vytiahnite zástrčku. Pritiahnite remenicu. Skontrolujte čap malého ozubeného koleasa a v prípade potreby jej pritiahnite. Dajte dolú veko krytu motoru. Skontrolujte pás a čap remenice a v prípade potreby vymeňte. Pokiaľ sa valec stále neotáča, zavolajte odborníka (chybný kondenzátor).



Používajte ochranné pracovné pomôcky



Ochrana pred úrazom



Nepohybujte s miešačkou, keď je v činnosti



Ochrana proti preťaženiu



Ochrana životného prostredia



Kontrola miešačky pred spustením



Udržujte z dosahu detí



Odpojenie mimo elektrického napätia

BEZPEČNOSTNÉ POKYNY

Venujte pozornosť nasledujúcim pokynom. Starostlivým prečítaním a dodržovaním týchto pokynov splníte požiadavky na zaistenie Vášho bezpečia i bezpečia ostatných. Tieto bezpečnostné pokyny je nutné dodržiavať.

- Pri práci s betónom alebo prímiesami je nutné zaistiť, aby sa nevytvárala nadmerná prašnosť.
- Pri plnení i vyprázdňovaní miešačky používajte ochranné pomôcky.
- Miešačku je nutné postaviť iba na pevný a rovný podklad.
- Pracovná oblasť v okolí miešačky musí byť čistá, aby nedošlo k pádu užívateľa či iných osôb na miešačku.
- Nikdy nenechávajte miešačku pracovať bez dozoru.
- Miešačku nesmú používať osoby mladšie ako 18 rokov. Deti nesmú mať k miešačke prístup.
- Miešačku možno používať iba k účelom napísaným v časti použitia miešačky.
- Miešačku ani žiadne jej súčasti nerozoberajte.
- Chybné či poškodené súčasti je nutné nahradiť originálnymi dielmi.
- Miešačku používajte iba v prípade, že mechanické ani elektrické bezpečnostné zariadenia nie sú poškodené.
- Všetky varovania a bezpečnostné pokyny na miešačke musia byť dobre viditeľné a nepoškodené.
- Do bubna miešačky nekladajte ruky ani žiadne nástroje, pokiaľ rotuje.
- Miešačku pľhite a vyprázdňujte len za chodu motora.
- Dbejte na správny smer otáčania bubna.
- Miešačka nie je určená k transportu po ceste alebo k ťahaníu. Miešačku je nutné prevážať na vozidle či prívese. Ručne ju možno presúvať iba na stavbe.
- Zástrčku je nutné vytiahnuť pred zahájením týchto činností: presúvaním alebo transportom, čistením, údržbou alebo opravami, otvorením krytu motora.

Hlavní parametry

		HCM500	HCM550
Objem bubnu	(l)	140	160
Otáčky bubnu	(min)	26,6	29,5
Příkon	(W)	550	650
Napětí	(V/Hz)	230 / 50	230 / 50
Stupeň krytí		IP 44	IP 44
Druh věnce		Litínový	Litínový
Rozměry: délka / šířka / výška	(cm)	120 / 71 / 145	120 / 71 / 137
Hmotnost	(kg)	59	66
Úroveň hluku	(dB)	95	95

UPOZORNĚNÍ



Před otevřením krytu motoru odpojte míchačku z elektrické sítě.

Nezapínejte míchačku dřív než je kryt motoru přišroubovaný k držáku krytu motoru.

Odpojte míchačku z elektrické sítě před jakoukoliv opravou nebo údržbou.

Nikdy nemazejte ozubený věnec bubnu.



Před použitím míchačky si pečlivě přečtěte návod na použití.

POUŽITÍ MÍCHAČKY



Tato míchačka je určena k míchání betonu a malty pro hobby a domácí použití. Tuto míchačku nelze používat k jiným účelům, než je popsáno v těchto pokynech k používání. Je zakázáno používat míchačku k míchání hořlavých či výbušných látek nebo potravin. Je třeba zdůraznit, že jedině uživatel je zodpovědný za veškeré případné důsledky či škody vyplývající z nedodržení těchto pokynů k používání nebo veškerého jiného neoprávněného použití.

- Nebezpečí úrazu elektrickým proudem v případě použití nepředpisových el. spojení a vedení.
- Poškození ochranných zařízení, jehož následkem může být probíjení některých částí nebo celé míchačky a úraz elektrickým proudem.
- Nebezpečí vyplývající z rotujících součástí motoru nebo bubnu. Nebezpečí zranění prstů či ruky při situaci, kdy saháte rukou dovnitř běžícího bubnu míchačky. Neexistuje obranný prostředek proti nebezpečí zachycení či návinu lidské končetiny míchacím zařízením v běžícím bubnu.

Tato rizika nelze minimalizovat, pokud uživatel nedodrží pokyny k používání, bezpečnostní pokyny a pokyny v části použití míchačky.

NÁVOD K POUŽITÍ

Zapnutí a vypnutí míchačky: před zapnutím či vypnutím míchačky nezapomeňte zkontrolovat, aby byly dodrženy všechny předepsané a uvedené bezpečnostní pokyny a všechny součásti byly správně připojeny. Nezapomeňte si přečíst bezpečnostní pokyny a ujistit se, že jste jim správně porozuměli. Vypínač napájení míchačky je umístěn na stejném krytu je zásuvka. Je namontován na krytu motoru. Vypínač je chráněn před stříkající vodou. Dojde-li k výpadku napájení, bude motor míchačky automaticky zastaven. Míchačku znovu spustíte stisknutím vypínače.

Ochrana motoru: motor má tepelnou pojistku. V případě přetížení se motor přehřeje. Před opakovým spuštěním motoru pomocí vypínače je třeba počkat na ochlazení motoru.

Používání míchačky k míchání betonu a malty: při míchání betonu a malty musí být buben míchačky uzamčen v určené pozici. Pouze při správném nastavení míchačky dosáhnete optimálních výsledků míchání a bezproblémového provozu.

POSTUP

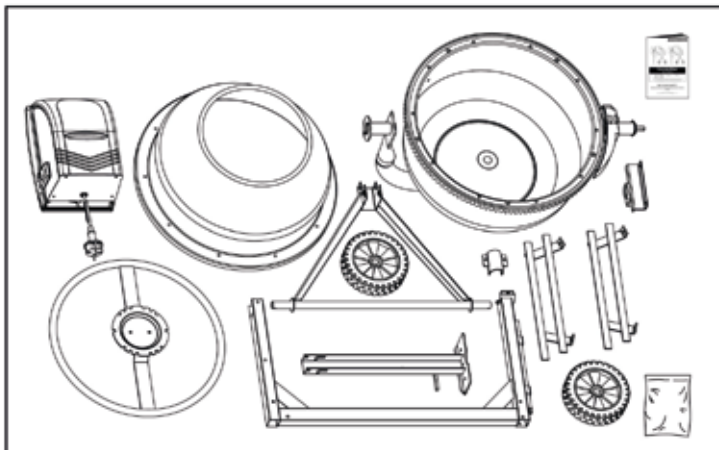

			x 2	A
			x 1	
		M8 x 70	x 2	B
		M6 x 25	x 1	
			x 1	
		M8 x 70	x 2	C
		M8 x 20	x 2	
		M8 x 65	x 1	D
			x 1	
		M10 x 20	x 2	E
		M10 x 20	x 2	F
		M8 x 16	x 10	
		M8 x 20	x 2	G
		M8 x 70	x 1	H
		M8	x 2	

A: Nasunutím umístěte kolečka na spodní rám, poté zajistěte pojistkou.

B: Rám míchačky spojte s přední nohou.

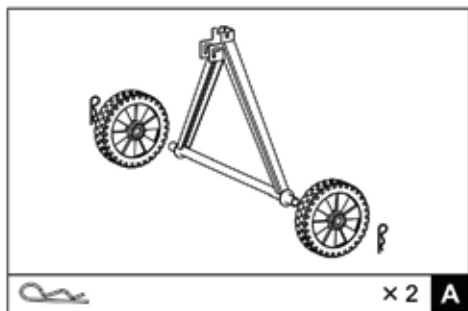

x 2 **A**

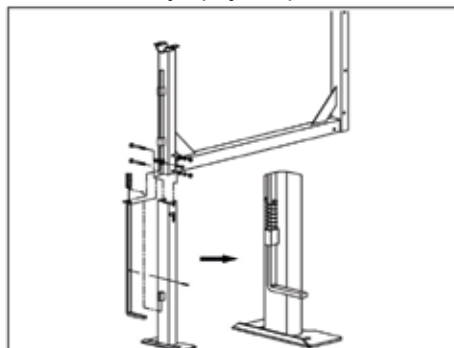

			x 1	
		M8 x 70	x 2	B
		M6 x 25	x 1	
			x 1	

C: Rám míchačky spojte se zadní nohou

D: Na rám nasadte spodní část bubnu.

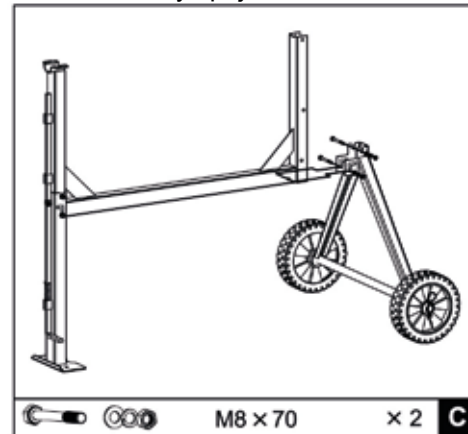

M8 x 70 x 2 **C**

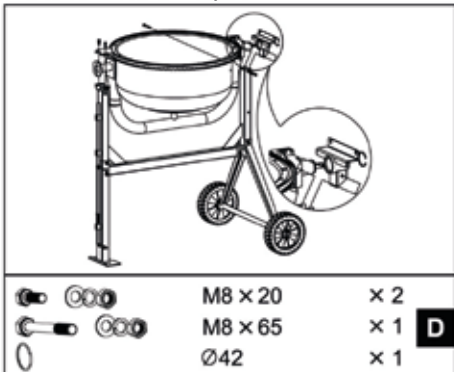

		M8 x 20	x 2	
		M8 x 65	x 1	D
		Ø42	x 1	

4

E: Do spodnej časti bubna pripevnite lopatky.

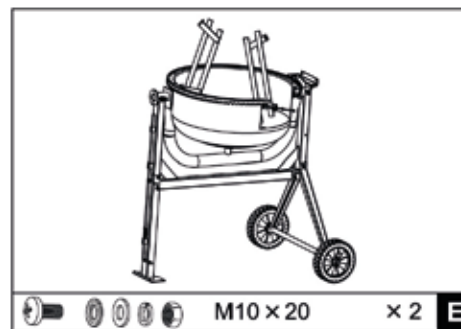

M10 x 20 x 2 **E**

G: Nasadte ovládacie koloso a zaistite skrutky.

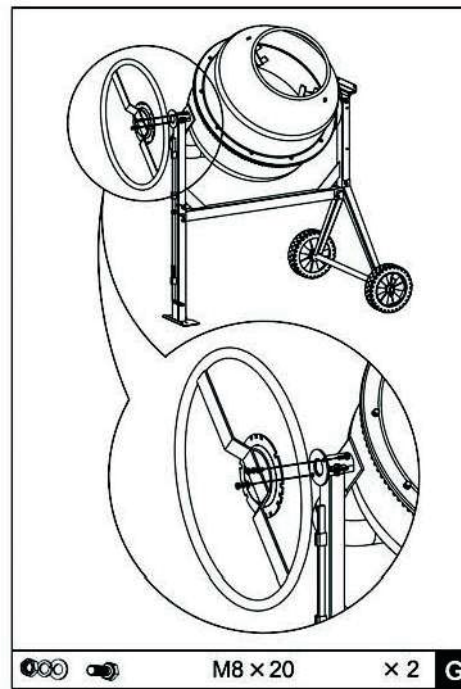

M8 x 20 x 2 **G**

F: Na spodnú časť bubna nasadte hornú časť bubna a spojte skrutkami. K hornej časti bubna pripevnite lopatky.

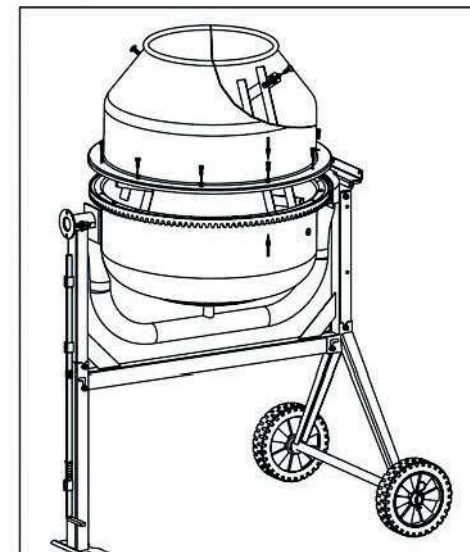

M10 x 20 x 2 **F**
M8 x 16 x 10

H: Nasadte a pripojte motor

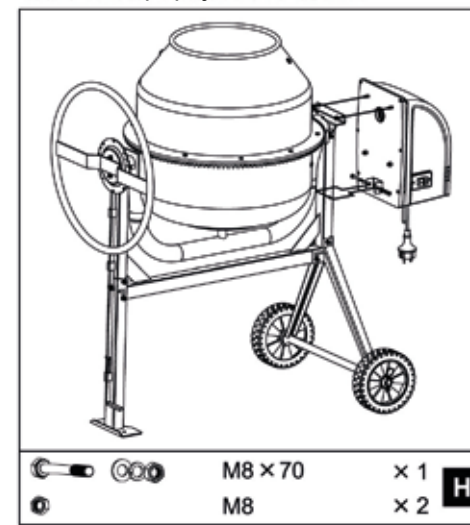

M8 x 70 x 1 **H**
M8 x 2

13

POSTUP

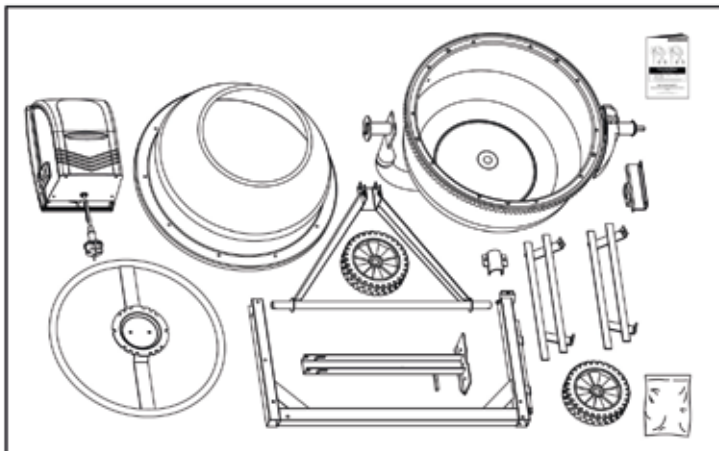

		× 2	A
	M8 × 70	× 1	
	M8 × 70	× 2	B
	M6 × 25	× 1	
	M8 × 70	× 2	C
	M8 × 20	× 2	
	M8 × 65	× 1	D
	Ø42	× 1	
	M10 × 20	× 2	E
	M10 × 20	× 2	F
	M8 × 16	× 10	
	M8 × 20	× 2	G
	M8 × 70	× 1	H
	M8	× 2	

A: Nasunutím umiestnite kolečka na spodný rám, poté zaistíte poistkou.

B: Rám miešačky spojte s prednou nohou.

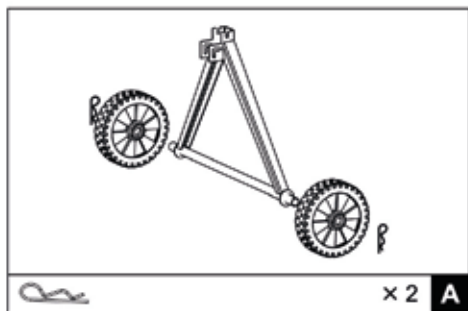

× 2 **A**

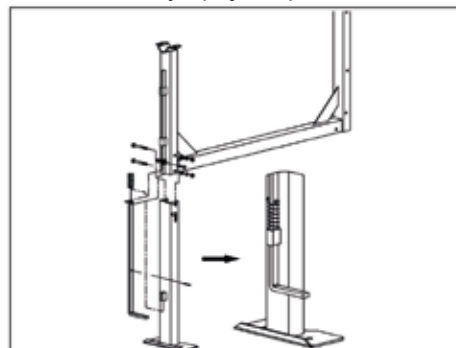

		× 1	
	M8 × 70	× 2	B
	M6 × 25	× 1	
		× 1	

C: Rám miešačky spojte so zadnou nohou

D: Na rám nasadte spodnú časť bubna.

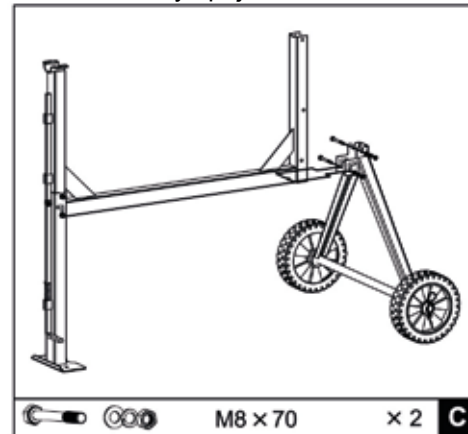

M8 × 70 × 2 **C**

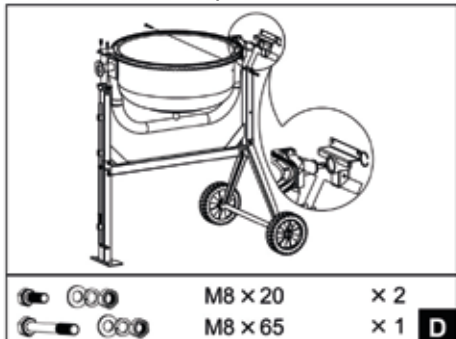

	M8 × 20	× 2	
	M8 × 65	× 1	D
	Ø42	× 1	

12

E: Do spodní části bubnu připevněte lopatky.

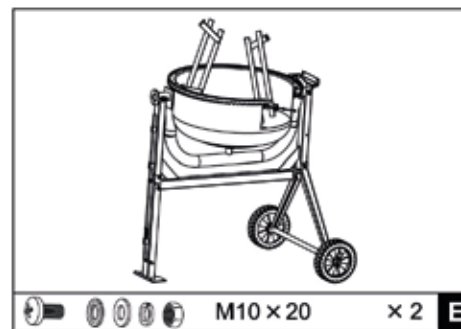

M10 × 20 × 2 **E**

G: Nasaďte ovládací kolo a zajistěte šrouby.

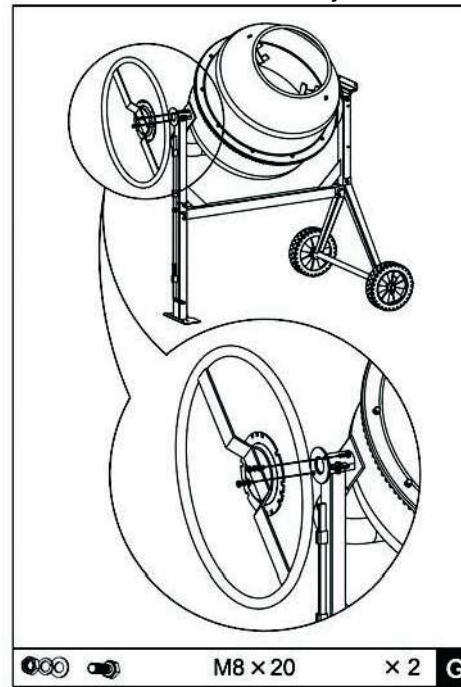

M8 × 20 × 2 **G**

F: Na spodní část bubnu nasadte horní část bubnu a spojte šrouby. K horní části bubnu připevněte lopatky.

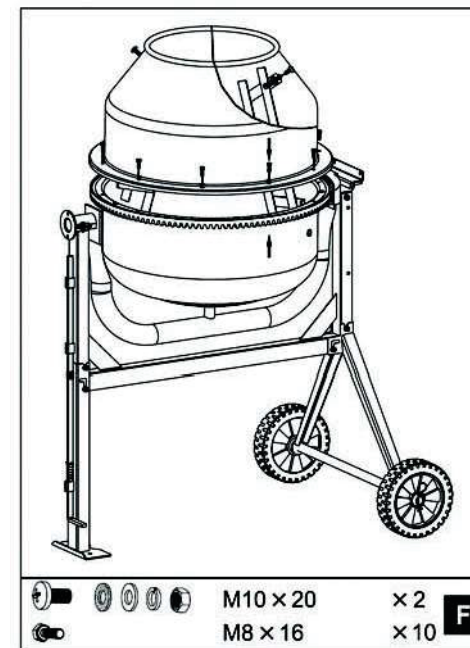

M10 × 20 × 2 **F**
M8 × 16 × 10

H: Nasaďte a připojte motor

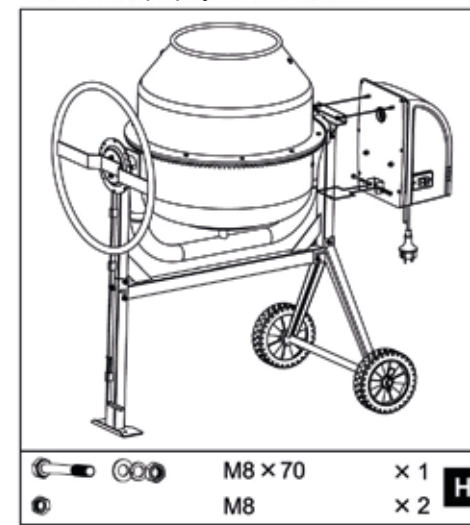

M8 × 70 × 1 **H**
M8 × 2

5



Používejte ochranné pracovní pomůcky



Ochrana před úrazem



Nepohybujte s míchačkou, když je v provozu



Ochrana proti přetížení



Ochrana životního prostředí



Kontrola míchačky před spuštěním



Udržujte mimo dosah dětí



Odpojení od elektrického napětí

BEZPEČNOSTNÍ POKYNY

Věnujte pozornost následujícím pokynům. Pečlivým pročtením a dodržováním těchto pokynů splníte požadavky na zajištění Vašeho bezpečí i bezpečí ostatních. Tyto bezpečnostní pokyny je nutné dodržovat.

- Při práci s betonem nebo příměsemi je nutné zajistit, aby se nevytvářela nadměrná prašnost.
- Při plnění i vyprazdňování míchačky používejte ochranné pomůcky.
- Míchačku je nutné postavit pouze na pevný a rovný podklad.
- Pracovní oblast v okolí míchačky musí být čistá, aby nedošlo k pádu uživatele či jiných osob na míchačku.
- Nikdy nenechávejte míchačku pracovat bez dozoru.
- Míchačku nesmí používat osoby mladší 18-ti let. Děti nesmějí mít k míchačku přístup.
- Míchačku lze používat pouze k účelům popsaným v části použití míchačky.
- Míchačku ani žádné její součásti nerozebírejte.
- Vadné či poškozené součásti je nutné nahradit originálními díly.
- Míchačku používejte pouze v případě, že mechanická ani elektrická bezpečnostní zařízení nejsou poškozena.
- Všechna varování a bezpečnostní pokyny na míchačce musí být dobře viditelná a nepoškozená.
- Do bubnu míchačky nevkládejte ruce ani žádné nástroje, dokud rotuje.
- Míchačku plňte a vyprazdňujte pouze za chodu motoru.
- Dbejte na správný směr otáčení bubnu.
- Míchačka není určena k transportu po silnici nebo k vlečení. Míchačku je nutné převážet na vozidle či přívěsu. Ručně ji lze přesouvat pouze na staveništi.
- Zástrčku je nutné vytáhnout před zahájením těchto činností: přesouvání nebo transportem, čištěním, údržbou nebo opravami, otevřením krytu motoru.

Hlavné parametre

		HCM500	HCM550
Objem bubna	(l)	140	160
Otáčky bubna	(min)	26,6	29,5
Príkon	(W)	550	650
Napätie	(V/Hz)	230 / 50	230 / 50
Stupeň krytia		IP 44	IP 44
Druh venca		Liatinový	Litínový
Rozmery: dĺžka / šírka / výška	(cm)	120 / 71 / 145	120 / 71 / 137
Hmotnosť	(kg)	59	66
Úroveň hluku	(dB)	95	95

UPOZORNENIE



Pred otvorením krytu motoru odpojte miešačku z elektrické siete..

Nezapínajte miešačku skôr ako je kryt motora priskrutkovaný k držiaku krytu motoru.

Odpojte miešačku z elektrickej siete pred akoukoľvek opravou alebo údržbou.

Nikdy nemažte ozubený veniec bubna.



Pred použitím miešačky si starostlivo prečítajte návod na použitie.

POUŽITIE MIEŠAČKY

Tato miešačka je určená k miešaniu betónu a malty pre hobby a domáce použitie. Túto miešačku nemožno používať k iným účelom, ako je napísané v týchto pokynoch k používaniu. Je zakázané používať miešačku k miešaniu horľavých či výbušných látok alebo potravín. Je treba zdôrazniť, že jedine užívateľ je zodpovedný za všetky prípadné dôsledky či škody vyplývajúce z nedodrženia týchto pokynov k používaniu alebo veškerého iného neoprávneného použitia.



- Nebezpečie úrazu elektrickým prúdom v prípade použitia nepredpisovaných el. spojení a vedení.
- Poškodenie ochranných zariadení, ktorého následkom môže byť prebíjanie niektorých častí alebo celej miešačky a úraz elektrickým prúdom.
- Nebezpečie vyplývajúce z rotujúcich súčastí motora alebo bubna. Nebezpečie zranenia prstov či ruky při situácii, kedy siahate rukou dovnútra bežiacého bubna miešačky. Neexistuje obranný prostriedok proti nebezpečiu zachytenia či návlnu ľudskej končatiny miešacím zariadením v bežiacom bubne.

Tieto riziká nemožno minimalizovať, pokiaľ užívateľ nedodržuje pokyny k používaniu, bezpečnostné pokyny a pokyny v časti použitia miešačky.

NÁVOD K POUŽITIJU

Zapnutie a vypnutie miešačky: pred zapnutím či vypnutím miešačky nezabudnite skontrolovať, aby boli dodržané všetky predpísané a uvedené bezpečnostné pokyny a všetky súčasti boli správne pripojené. Nezabudnite si prečítať bezpečnostné pokyny a uistiť sa, že ste im správne porozumeli. Vypínač napájania miešačky je umiestnený na nakom kryte ako zásuvka. Je namontovaný na kryte motora. Vypínač je chránený pred striekajúcou vodou. Ak dôjde k výpadku napájania, bude motor miešačky automaticky zastavený. Miešačku znovu spustíte stlačením vypínača.

Ochrana motora: motor má tepelnú poistku. V prípade preťaženia sa motor prehreje. Pred opakovým spustením motora pomocou vypínača je treba počkať na ochladenie motora.

Používanie miešačky k miešaniu betónu a malty: pri miešaní betónu a malty musí byť bubon miešačky uzamknutý v určenej pozícii. Iba pri správnom nastavení miešačky dosiahnete optimálnych výsledkov miešania a bezproblémového chodu.

PŘEPRAVA

Před přepravou odpojte míchačku od napájení. Míchačka není určena k transportu po silnici nebo k vlečení. Míchačku je nutné převážet na vozidle či přívěsu. Ručně ji lze přesouvat pouze nastaveními.

ČIŠTĚNÍ, SKLADOVÁNÍ, ÚDRŽBA, OPRAVY

Dodržováním níže uvedených pokynů ke skladování prodloužíte životnost míchačky a zajistíte její bezproblémový chod v budoucnu.

Čištění: před čištěním vždy míchačku vypněte a odpojte od napájení. Čištění, zejména vodou, je zakázáno, pokud není víko motoru na svém místě. Nevystavujte kryt motoru (motor), vypínač a ventilační zařízení přímému zásahu proudem vody. Čištění míchačky provádějte po každém použití. Vnitřek bubny míchačky vyčistěte pomocí škrabky a kovového kartáče a vypláchněte jej proudem vody. Ihned odstraňte všechny zbytky cementu nebo malty z korunových ozubených kol.

Skladování: míchačku uchovávejte na suchém, větraném místě. Pokud míchačku nebudete v nejbližší době používat, měli byste uvolnit hnací pás (řemen motoru). Chcete-li pás uvolnit, uvolněte přípojovací šrouby držící kryt motoru přibližně o 2 cm směrem nahoru. Při uvolňování pásu dbejte na to, abyste kryt motoru nezdvihli příliš směrem nahoru a aby pás nespadl. Chcete-li pás upevnit, postupujte opačně. Uvolněte přípojovací šrouby držící kryt motoru. Zatláchte silněji a zasuňte kryt motoru směrem dolů. Přitáhněte šrouby. Zkontrolujte, zda se buben míchačky otáčí pevněji. Pokud tomu tak není, není pás dostatečně přitážen. Jestliže se buben míchačky otáčí snadno, pás spadl z řemenice. V takovém případě sejměte víko krytu a umístěte pás zpět na jeho místo. Zkontrolujte, zda je pás správně umístěn na hřídeli motoru. V opačném případě pás znovu spadne z řemenice a může dojít k jeho poškození.

Údržba: míchačka byla navržena a vyrobena tak, aby nevyžadovala žádnou zvláštní údržbu. Dbejte na dodržování bezpečnostních pokynů pro provoz, používání a skladování. Zkontrolujte, zda se buben míchačky otáčí pomalu. Zkontrolujte, zda jsou šrouby správně utaženy.

Opravy: před zahájením veškerých oprav vždy vypněte míchačku odpojením zástrčky. Během opravy míchačku nikdy nezapínejte. Pokud je během opravy nutné odebrat nebo vypnout některá bezpečnostní zařízení, musí být tato zařízení po dokončení opravy znovu připojena. Elektrické součásti smí opravovat pouze výrobce nebo oprávněný technik. Používejte pouze originální náhradní díly.

PROBLÉM	MOŽNÁ PŘÍČINA	ŘEŠENÍ
Motor nelze spustit	Nefunguje napájení. Vadné kabely. Termostat není připojen. Ventilační zařízení je blokováno nebo je jeho výkon výrazně snížen. Cizí těleso v hnacím zařízení nebo je v hnací zařízení mechanicky poškozeno.	Zkontrolujte pojistky. Zkontrolujte vy nebo elektrikář kabely. Nechte motor vychladnout. Zkontrolujte ventilační zařízení (zda není blokováno nebo poškozeno).
Motor se spustí, ale buben míchačky se nezačne otáčet	Korunové ozubené kolo je zablokováno. Řemen není dostatečně utažen. Řemen je prasklý. Elastický čep na malém korunovém ozubeném kole je zlomený. Kondenzátor je vadný.	Vypněte míchačku. Vytáhněte zástrčku. Přitáhněte řemenici. Zkontrolujte čep malého ozubeného kola a v případě potřeby jej přitáhněte. Sejměte víko krytu motoru. Zkontrolujte pás a čep řemenice a v případě potřeby vyměňte. Pokud se válec stále neotáčí, zavolejte odborníka (vadný kondenzátor).

ZÁRUČNÍ LIST

VÝROBEK:	
TYP:	HCM500 140L/230V HCM550 160L/230V
ČÍSLO VÝROBKU:	
RAZÍTKO A PODPIS PRODEJCE:	
DATUM PRODEJE:	

Záruční list je průkazem práva zákazníka ve smyslu §248 občanského zákoníku. Patří k prodávanému výrobku odpovídajícího čísla jako příslušenství. Ve vlastním zájmu jej proto pečlivě uschovejte. Při každé reklamaci je třeba tento záruční list předložit opravně. Škody z přirozeného opotřebení, přetížení, neodborného zacházení jsou vyjmuty ze záruky.

SK PREKLAD POVODNÉHO NÁVODU K POUŽITIU

HCM500 140L/230V
HCM550 160L/230V



CE
EN IEC 55014-1:2021
EN IEC 61000-3-2:2019+A1
EN 61000-3-3:2013+A1+A2
EN IEC 55014-2:2021